

METRAC
G3 X 44 PS



**Der komfortable Bergfreund.
Robust. Sparsam. Kompakt.**

REFORM 

T E C H N I K I N B E S T E R F O R M

REFORM Metrac G3 X

Der komfortable Bergfreund.

Robust durch Berg und Tal

Der Einstieg in die X-Serie war noch nie so kompakt wie mit dem G3 X.

Charakteristisch für die X-Serie sind die Endantriebe, die den gesamten Antriebsstrang schonen und gleichzeitig unterstützen. Somit wird der Verschleiß reduziert und die Lebensdauer des Fahrzeuges erhöht. Optional kann der Metrac G3 X mit geschlossener Kabine, Heizung und Defrosteranlage ausgerüstet werden. Einsätzen bei schlechten Wetterbedingungen steht somit nichts mehr im Wege.

Die Vorteile auf einen Blick:

- Robuste Technik bei hoher Wirtschaftlichkeit
- Schlagkräftige Mechanisierung
- Maximale Geländegängigkeit
- Optional mit geschlossener Kabine
- Fronthubwerk mit hydraulischer Geräteentlastung
- 4-Lenkungsarten für unschlagbare Wendigkeit
- Zu- und abschaltbarer Allradantrieb
- Tiefer Schwerpunkt
- Große Bodenaufstandsfläche
- Höchste Bodenschonung
- Niedriges Eigengewicht

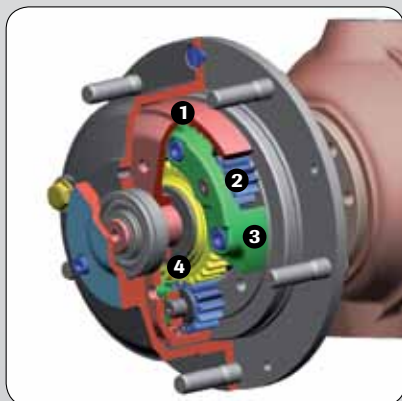

Hohe Lebensdauer

Robuste Lenktriebachsen mit Planeten-Endantrieben zur Unterstützung und Schonung des Antriebsstranges. Die Achswelle treibt das Hohlrad (1) an. Über die Planetenräder (2) und das fixierte Sonnenrad (4) wird der, mit der Radnabe verschraubte, Planetenträger (3) auf niedrigere Drehzahl und damit auf höher übertragbares Drehmoment gebracht. Es wirken geringere Kräfte auf die Antriebswelle.

Perfekte Anbauräume

Die vorderen und hinteren Hubwerke gewährleisten optimalen Arbeitseinsatz. Das Fronthubwerk (Kat. 1) mit 900 kg Hubkraft kann mit einem hydraulischen Oberlenker ausgerüstet werden. Das optionale Heckhubwerk mit beweglichen Unterlenkern hat eine Hubkraft von 950 kg. Durch die vorhandene hydraulische Geräteentlastung wird die Hangtauglichkeit weiter erhöht.





Sehen und gesehen werden

Der Metrac G3 X kann mit Zusatzbeleuchtung und Rundumkennleuchte ausgestattet werden. Für optimale Sicht bei Dämmerung und Nacht.



Die **neigungseinstellbare Lenksäule** gewährleistet eine optimale Sitzposition.

Komfort groß geschrieben

Der Fahrerschutzrahmen mit Dach, getönter Frontscheibe, rechter und linker Seitenscheibe sowie Heckscheibe bietet viel Kopf- und Bewegungsfreiheit. Optional kann der G3 X mit einer geschlossenen Kabine inklusive Heizung und Defrosteranlage ausgestattet werden. Mehr Komfort in allen Lagen und unter allen Bedingungen.

Geräumiger Arbeitsplatz

In der großzügigen Komfortkabine Platz nehmen und sich wohl fühlen. Sämtliche Bedienelemente sind zum Greifen nahe und ergonomisch in Funktionsgruppen angeordnet.



Technische Daten Metrac G3 X

Motor G3 X: 4-Zylinder-Viertakt-Dieselmotor, Kubota V 2003 M EU-32, Stufe 3A, 32,1 kW (44 PS) bei 2800 U/min, Hubraum 1999 cm³, wassergekühlt. Max. Drehmoment 128,4 Nm bei 1600 U/min.

Kupplung: Einscheiben-Trockenkupplung für Fahrtrieb und Zapfwelle hinten (über Kupplungspedal), Lamellenkupplung für Zapfwellenantrieb vorne (handhebelbetätigt).

Getriebe: Gruppen-Wendegetriebe mit 8 Vorwärts- und 8 Rückwärtsgängen Geschwindigkeiten: 2,3 - 23,0 km/h.

Achsen: Lenktriebachsen mit Endantrieben vorne und hinten, Vorderachse pendelnd gelagert.

Achsantrieb: Allradantrieb, Vorderradantrieb zu- und abschaltbar.

Differenzialsperren: Selbstsperrdifferenzial vorne, handbetätigte Differenzialsperre hinten.

Lenkung: Hydrostatische Lenkung mit „Load-Sensing“, elektrohydr. Lenkungs-Umschaltung während der Fahrt, vorwählbar mit Schaltlogik für Allrad-, Front-, Heck- und stufenlos einstellbare Hundeganglenkung; autom. Synchronisierung der Radstellung.

Betriebsbremse: Hydr. Zweikreis-Vierrad-Servobremse.

Feststellbremse: Mechanische Feststellbremse und Lenkbremseinrichtung auf die Vorderräder wirkend.

Motorhydraulik: Hydraulikpumpe 26,6 l/min, 180 bar, Öltank 8 l, Serienausstattung Var. B1: je 1 Steuerventil für Front- und Heckhubwerk, 1 Steuerventil DWS mit Parallelleitungen Front und Heck. Optionen: Var. C1: 1 zusätzliches Steuerventil DWS mit Parallelleitungen Front und Heck (max. 4 Steckkupplungen vorne und 4 hinten).

Fronthubwerk: Front-3-Punkt-Hubwerk mit hydraulischer Geräteentlastung, Schnellwechselsystem über Fangtaschen, Halterung für Oberlenker, Hubkraft max. 900 kg.

Heckhubwerk (Option): Heck-3-Punkt-Hubwerk mit beweglichen Unterlenkern, Kombikugeln Kat. 1 u. 2, einfachwirkende Zylinder, Hubkraft 950 kg, mechanische Geräteentlastung.

Optionen: Unterlenker mit Fanghaken Kat 1 oder Kat 2, doppeltwirkende Zylinder (Hub / Druck), Ackerschiene.

Zapfwellen: Lastschaltbare Zapfwelle vorne: 540 U/min, linksdrehend; Getriebezapfwelle hinten: 540 U/min, rechtsdrehend; (Drehsinn: auf den Zapfwellenstummel blickend).

Fahrerstand: Fahrerschutzrahmen mit Dach und getönter Frontscheibe, Seitenscheibe rechts und links sowie Heckscheibe, Komfortsitz, neigungsverstellbare Lenksäule, Innenrückspiegel, Sonnenblende, Scheiben-wischer mit Scheibenwaschanlage, Kabeldurchführung für Anbaugeräte. Option: Geschloss. Kabine mit Tür u. Schiebefenster sowie Heiz- u. Defrosteranlage.

Armaturen: Drehzahlmesser mit integriertem Betriebsstundenzähler, Tankuhr, Fernthermometer, Anzeige für Geradeausstellung der Räder, div. Kontrollleuchten mit Symbolen.

Elektr. Anlage: Batterie 12V, 60 Ah, Lichtmaschine 45 A, Beleuchtung komplett, Optionen: Zusatzbeleuchtung vorne am Dach, 1 Arbeitsscheinwerfer hinten, Rundumleuchte.

Kraftstofftank: Polyethylentank mit 35 l Inhalt.

Sitzausführungen: Komfortsitz mit Kunstlederbezug, Beckenstützen, längs- und höhenverstellbar, neigungseinstellbare Rückenlehne; Optionen: hohe Rückenlehne, Stoffschonbezug, Armlehne, Sicherheitsgurt.

Bereifungsvarianten:

Serie: 29x13.50-15 Terrabereifung
Optionen: Zusatzräder 5.00-16 AS mit Schnellverschluss, Befestigungsteile für Zusatzräder an 2. Achse

Zusatzausrüstungen: Mechanische oder automatische Anhängerkupplungen (fix oder höhenverstellbar), hydr. Oberlenker vorne, Oberlenkererhöhung; Weitere Optionen auf Anfrage.

Arbeitsgeräte: Doppelmesser-Mähwerk, Scheibenmähwerk, Schlegelmäher, Bandrechen, Frontschiebegabel, Kippschaufel, Schneepflug, Weitere Arbeitsgeräte auf Anfrage.

Gewichte:

Eigengewicht: 1.490 kg
Zul. Achslast vorne: 1.600 kg
Zul. Achslast hinten: 1.600 kg
Zul. Gesamtgewicht: 2.500 kg

Wendekreisradius: 3,20 m

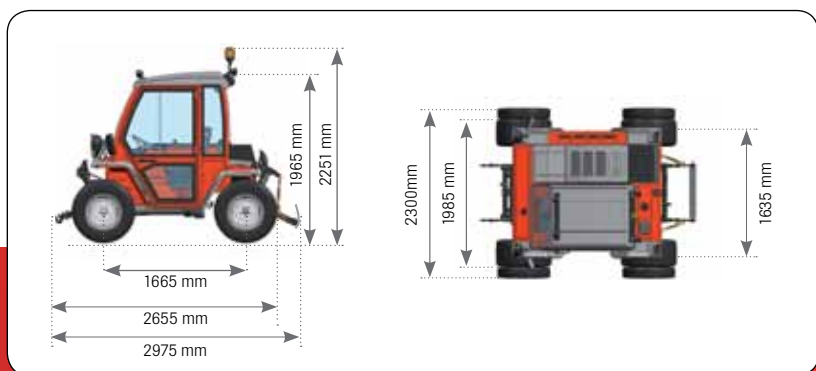

Ihr Reform-Partner

REFORM-WERKE

Bauer & Co Gesellschaft m.b.H.
Haidestraße 40, A-4600 Wels
FN 139380 x, Landesgericht Wels
Tel. 0043 / 7242 / 232 - 0
Fax 0043 / 7242 / 232 - 4
www.reform.at
E-Mail: info@reform.at

AGROMONT AG

Postfach 142
Bösch 1
CH-6331 Hünenberg
Tel. 0041 / 41 / 784 20 20
Fax 0041 / 41 / 784 20 22
www.agromont.ch
E-Mail: info@agromont.ch



REFORM



www.reform.at